

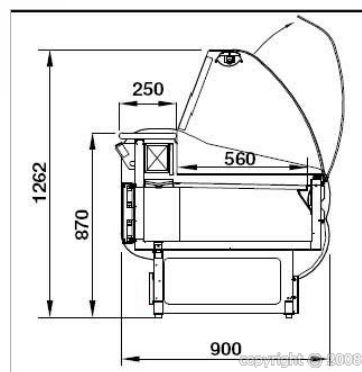

COMPTOIR REFRIGERE MASTER



(Conformité Européenne)

GARANTIE 1 AN



Gamme	COMPTOIR REFRIGERE
Modèle	MASTER200

-	Gaz	Volt	Watt	Energy	Dimensions	Température	Kg
-	R404a	230 v / 1/50 Hz	600		2000x900x1262 h	+ 3 / + 10 C°	180

Description :

- Très compacte.
- Tablette super structure de 360 mm.
- Exposition 560 mm de profondeur.
- Froid semi-ventilé.
- Avec réserve réfrigérée.
- Eclairage incorporé.
- Etagère intermédiaire en verre.
- Groupe frigorifique logé.
- Vitre bombée rabattable